

Глава 2. ТРЕБОВАНИЯ БЕЗОПАСНОСТИ И ПРЕДУПРЕЖДЕНИЯ

ТРЕБОВАНИЯ БЕЗОПАСНОСТИ

1. Проверьте перед выездом исправность и надежность закрытия запорных механизмов дверей кузова.

2. При работе с низкозамерзающей жидкостью, бензином и тормозной жидкостью необходимо соблюдать следующие правила:

- избегайте любых операций, в результате которых эти жидкости или их пары могут попасть в полость рта;

- не давайте высохнуть жидкости, попавшей на кожу, а сразу же смывайте теплой водой с мылом;

- пролитую жидкость смойте водой, помещение проветрите;

- загрязненную жидкостью одежду снимите, высушите вне помещения, выстирайте;

- смачивайте керосином нагар от бензина при соскабливании во избежание попадания ядовитых частиц нагара в органы дыхания.

3. Запрещается производить прогрев двигателя в закрытом помещении, не имеющем хорошей вентиляции, во избежание отравления угарным газом.

4. Не подогревайте агрегаты автомобиля открытым пламенем.

5. Двигатель содержите в чистоте (замасливание двигателя, особенно его картера, и подтекание топлива могут быть причиной возникновения пожара).

6. Следите за тем, чтобы были хорошо закрыты пробки топливных баков и не было утечек из топливопроводов.

7. При проведении технического обслуживания и текущего ремонта автомобиля необходимо выполнять следующие требования:

-перед началом работ проверьте исправность инструмента и приспособлений, приведите в порядок рабочую одежду: застегните обшлага, заправьте одежду так, чтобы не было свисающих концов, заправьте волосы под плотно облегающий головной убор;

-при проведении любых видов работ автомобиль должен быть надежно заторможен;

-не производите работы под автомобилем, стоящим только на домкрате;

-не проводите техническое обслуживание и ремонт автомобиля при работающем двигателе, за исключением отдельных видов работ, технология проведения которых требует пуска двигателя; при этом проявляйте особую осторожность;

-не допускайте опасного приближения рук, частей одежды, инструмента к работающим приводным ремням, шкивам и т. п.;

- система питания топливом после топливного насоса при работающем двигателе находится под давлением, поэтому не допускается производить обслуживание (например, подтягивать соединения) или ремонт узлов системы при работающем двигателе или сразу после его остановки;

-соблюдайте осторожность, открывая пробку радиатора системы охлаждения двигателя, во избежание ожога паром;

-перед проведением электросварочных работ необходимо снять баки;

-соблюдайте правила пожарной безопасности.

8. Отработавшие масла и специальные жидкости подлежат сбору и сдаче на переработку или в утилизацию.

ПРЕДУПРЕЖДЕНИЯ

1. В течение первой тысячи км пробега строго соблюдайте все рекомендации, изложенные в разделе "Обкатка нового автомобиля".

2. Запрещается использовать горючесмазочные материалы и рабочие жидкости, не предусмотренные настоящим руководством.

Не допускайте применение бензина с железосодержащими антидетонационными присадками (ферроценами). Визуально оценить их наличие в топливе можно по красновато-кирпичному цвету налета на тепловом конусе свечи. В этом случае свечи необходимо заменить. Использование таких свечей ведет к пропускам зажигания и выходу нейтрализатора из строя.

Запрещается смешивание масел разных марок. При переходе на другую марку масла промывка двигателя моющим маслом обязательна.

Применяйте только сертифицированные масла. Остерегайтесь подделок.

3. Не начинайте движение на автомобиле с непрогретым двигателем.

Запрещается с целью ускорения прогрева производить его с большой частотой вращения коленчатого вала.

Для предотвращения затруднений при пуске двигателя строго следуйте указаниям раздела "Пуск двигателя".

4. При появлении в работающем двигателе выделяющихся шумов и стуков следует выяснить причину их возникновения и до устранения неисправности автомобиль не эксплуатируйте.

5. Включайте задний ход в коробке передач и понижающую передачу в раздаточной коробке только после полной остановки автомобиля.

6. Запрещается снимать наконечники свечей при работающем двигателе и проверять разряд искрообразования "на массу".

7. Запрещается на крутых спусках:

- выключать двигатель ввиду потери эффективности тормозов, имеющих вакуумный усилитель;

- выключать сцепление во избежание поломки ведомого диска сцепления.

8. Во время движения по сухим твердым дорогам необходимо выключать передний мост.

Не допускайте включения переднего моста при отключенных передних колесах.

9. Запрещается при эксплуатационной регулировке тормозов отворачивать гайки опорных пальцев колодок и нарушать заводскую установку.

10. В случае выхода из строя одного из контуров тормозной системы увеличивается ход педали тормоза и снижается эффективность торможения.

11. При пользовании шприцем с вывернутым наконечником вынимайте пружину и шарик во избежание их попадания в агрегаты с жидкой смазкой.

12. Не допускайте попадания на окрашенную поверхность кузова и резиновые детали кислот, растворов соды, тормозной жидкости, антифриза и топлива.

13. Не допускайте ударных нагрузок на ходовую часть автомобиля. При сильных ударах передними колесами внимательно осмотрите все детали переднего моста, рулевых тяг, рулевого механизма и устраните обнаруженные дефекты.

14. Во избежание чрезмерных нагрузок на дифференциал моста не допускайте длительного буксования одного из колес.

15. При отрицательной температуре окружающего воздуха для обеспечения нормального теплового режима двигателя рекомендуется применение утеплительного чехла передка кабины.

16. При температуре окружающего воздуха ниже минус 30 °С автомобиль эксплуатируйте с постоянно включенным передним мостом.

17. Во время стоянки автомобиля свыше 12 часов при температуре окружающего воздуха ниже минус 30 °С аккумуляторную батарею храните в теплом помещении.

18. Обслуживание автомобиля производите в строгом соответствии с настоящим руководством и сервисной книжкой.

19. **На автомобиль установлен буксирный прибор жесткого типа, который может использоваться только для непродолжительного (аварийного) буксирования.**

20. Одновременная перевозка пассажиров и груза (кроме ручной клади) в пассажирском и санитарном салонах УАЗ-220694, УАЗ-390994, УАЗ-396294, УАЗ-396254, УАЗ-390944 не допускается.

21. Запрещается эксплуатация автомобиля УАЗ-220694 в качестве транспортного средства общественного пользования

22. **Применяйте только неэтилированный бензин.**

23. Завод постоянно совершенствует конструкцию своих автомобилей, в связи с чем последние конструктивные изменения, не влияющие на эксплуатацию, могут быть не отражены в данном издании руководства.

Глава 3. ОРГАНЫ УПРАВЛЕНИЯ И ОБОРУДОВАНИЕ МЕСТА ВОДИТЕЛЯ И ПАССАЖИРА

Расположение органов управления и оборудования показано на рис. 3.1:

1 -панель приборов (см. рис. 3.2);

2 -рукоятка переключателя указателей поворота. Рукоятка автоматически возвращается в нейтральное положение при повороте рулевого колеса в обратную сторону (при выходе автомобиля на прямую);

3 -кнопка звукового сигнала;



Рис. 3.1. Органы управления (наименование позиций см. в тексте)

- 4 -рулевое колесо;**
 - 5 - противосолнечный козырек;**
 - 6 -плафон.** Выключатель расположен рядом с плафоном;
 - 7 -поручень;**
 - 8 -пепельница;**
 - 9 -ручка двери;**
 - 10 -ручка стеклоподъемника;**
 - 11 -рычаг переключения передач** (см. рис. 3.3);
 - 12 -рычаг включения переднего моста** (см. рис. 3.3). Имеет два положения: переднее - мост включен; заднее - мост выключен;
 - 13 -рычаг включения передач раздаточной коробки** (см. рис. 3.3). Имеет три положения: переднее - включена прямая передача, среднее - нейтральное положение, заднее - включена понижающая передача;
 - 14 -кронштейн крепления сиденья;**
 - 15 -выключатель "массы" аккумуляторной батареи.** Имеет 2 положения: 1 - "включено" (вращение против часовой стрелки), 2 - "выключено" (вращение по часовой стрелке);
 - 16 -отопитель;**
 - 17 -рычаг стояночного тормоза;**
 - 18 -педаль привода дроссельной заслонки;**
 - 19 - педаль тормоза;**
 - 20 -педаль сцепления;**
 - 21 -кнопка ножного переключателя света;**
 - 22 -штепсельная розетка;**
 - 23 -блок плавких предохранителей;**
 - 24 -зеркало заднего вида (наружное).**
 - 25 -рукоятка привода крышки люка вентиляции и отопления.**
- На панели приборов (рис. 3.2) расположены:
- 1 -кнопка теплового предохранителя в цепи освещения;**
 - 2 - выключатель наружного освещения.** Имеет три положения: первое - все выключено, второе - включены габаритные фонари, третье - включены габаритные фонари и ближний или дальний свет (в зависимости от положения ножного переключателя света);
 - 3 - выключатель зажигания** (см. рис. 3.4);
 - 4 -спидометр** с суммирующим счетчиком пройденного пути. В шкале спидометра расположена контрольная лампа (синяя) включения дальнего света фар;

5 - выключатель электродвигателя вентилятора отопителя кабины;

6 - выключатель электродвигателя вентилятора отопителя салона (на автомобилях УАЗ-374194, УАЗ-330394, УАЗ-330364, УАЗ-390944 - не устанавливается);

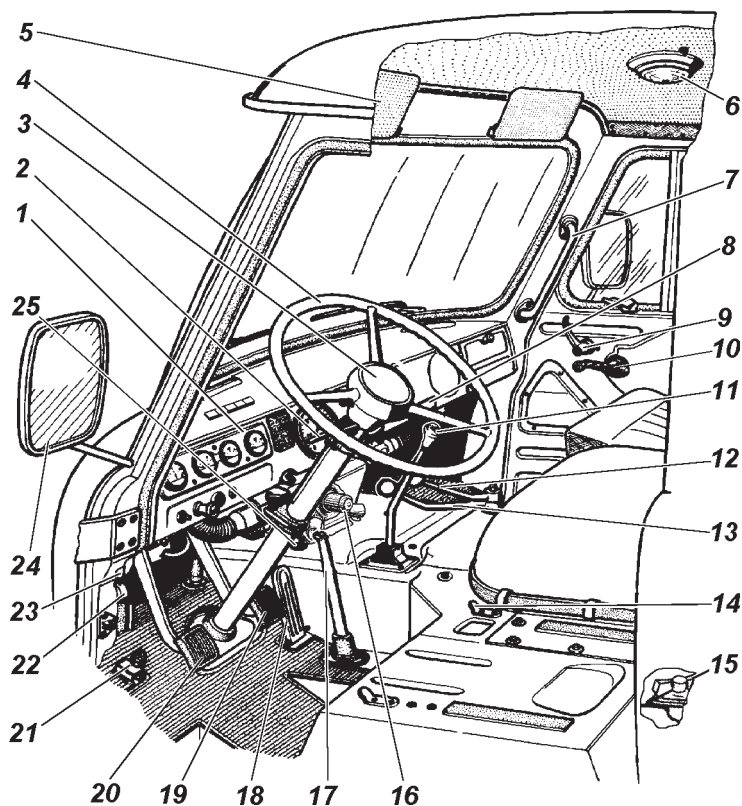
7 - выключатель заднего противотуманного фонаря с встроенной сигнальной лампой включения;

8 - пепельница (устанавливается в зависимости от комплектации);

9 - прикуриватель (устанавливается в зависимости от комплектации); Для нагрева спирали прикуривателя нажмите на ручку вставки, утопите ее в корпусе до фиксации и отпустите ручку. При нагреве спирали вставка автоматически



Рис. 3.2. Панель приборов (наименование позиций см. в тексте)



Рис. 3.3. Схема положений рычагов коробки передач и рычагов раздаточной коробки

возвращается в исходное положение. Не допускается принудительное удерживание вставки в утопленном положении;

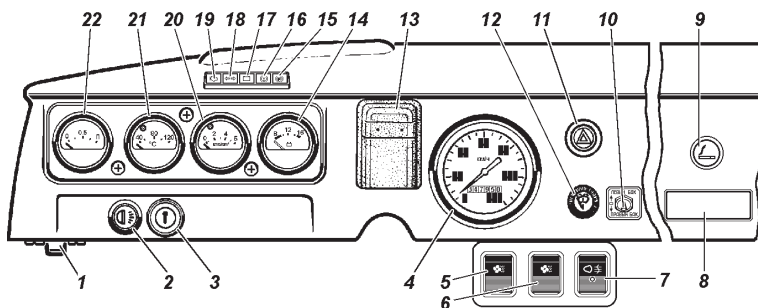
10 - переключатель датчиков уровня топлива в баках (на автомобилях УАЗ-330394, УАЗ-330364, УАЗ-390944 - не устанавливается);

11 - выключатель аварийной сигнализации кнопочный;

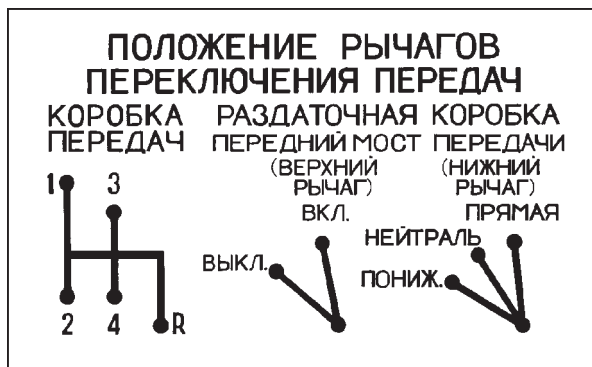
12 - переключатель стеклоочистителя и смывателя. Вращением ручки переключателя включается стеклоочиститель, нажатием на ручку в осевом направлении - смыватель;

13 - крышка лючка к бачку гидропривода сцепления;

14 - вольтметр, показывающий напряжение в бортовой сети автомобиля;

15 - контрольная лампа включения стояночного тормоза (красная);

16 - контрольная лампа аварийного состояния привода тормозов (красная). Эксплуатировать автомобиль с горящей контрольной лампой запрещается. В случае загорания контрольной лампы необходимо немедленно проверить герметичность тормозной системы и устранить неисправности;

17 - контрольная лампа разряда аккумуляторной батареи (красная). Горение лампы при работающем двигателе сигнализирует об отсутствии зарядки аккумуляторной батареи. Возможно горение лампы на режиме холостого хода сразу после пуска двигателя;

18 - контрольная лампа включения указателей поворота и аварийной сигнализации (зеленая). Работает в мигающем



Рис. 3.4. Положение ключа в выключателе зажигания:

О -нейтральное положение; I-включено зажигание; II -включено зажигание и стартер; III -включен приемник (при его установке)

режиме одновременно с лампами указателей поворота в фонарях автомобиля при включении переключателя поворота или выключателя аварийной сигнализации. Отсутствие контрольного сигнала лампы при включении сигнала поворота или аварийной сигнализации свидетельствует о выходе из строя одной или нескольких ламп указателей поворота в фонарях;

19 - контрольная лампа неисправности двигателя (оранжевая). Загорается на 0,6 сек при включении зажигания, если лампа не гаснет или загорается при работающем двигателе необходимо в ближайшее время провести техническое обслуживание двигателя;

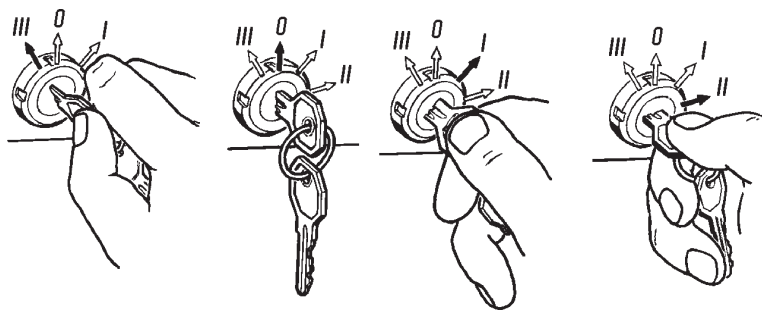
20 - указатель давления масла в системе смазки двигателя с встроенной контрольной лампой аварийного давления масла. **Эксплуатировать автомобиль с горящей контрольной лампой запрещается.** Допустимо загорание контрольной лампы при резком торможении автомобиля и работе двигателя на режиме холостого хода при минимальной частоте вращения коленчатого вала, но при исправной системе смазки двигателя она должна немедленно гаснуть при увеличении частоты вращения на 15-20% (до частоты вращения, необходимой для движения автомобиля).

21 - указатель температуры охлаждающей жидкости в блоке цилиндров двигателя со встроенной контрольной лампой аварийного перегрева охлаждающей жидкости. **Эксплуатировать автомобиль с горящей контрольной лампой запрещается.** В случае загорания контрольной лампы необходимо немедленно установить и устранить причину перегрева;

22 -указатель уровня топлива в баке (у автомобилей с двумя баками указатель показывает уровень топлива в баках в зависимости от положения переключателя 10).

ОБОРУДОВАНИЕ САЛОНА И КУЗОВА АВТОМОБИЛЯ

Замки дверей автомобиля запираются ключом.

Кузов автомобиля УАЗ-396294 разделен перегородкой с раздвижными стеклами. Санитарный салон оборудован откидными сиденьями, кронштейнами и ремнями для крепления носилок, поручнями в проемах дверей и на крыше.

Пассажирский салон автомобиля УАЗ-396254 оборудован

тремя двухместными откидными сиденьями, легкоъемным столиком или одноместным откидным сиденьем (в зависимости от комплектации). Пассажи́рский салон отделен от кабины водителя перегородкой с раздвижными стеклами.

Пассажи́рский салон автомобиля УАЗ-220694 оборудован тремя одноместными и двумя трехместными сиденьями, из которых заднее трехместное (в зависимости от комплектации может не устанавливаться) - складывающееся.

Пассажи́рский салон автомобиля УАЗ-390994 оборудован легкоъемным столиком, двумя одноместными и трехместным сиденьями. Пассажи́рский салон отделен от грузового помещения перегородкой с глухим стеклом.

Пассажи́рский салон автомобиля УАЗ-390944 оборудован трехместным мягким сиденьем.

Ремни безопасности

Помните! Ремни безопасности являются эффективным средством защиты водителя и пассажиров автомобиля от тяжелых последствий дорожно-транспортных происшествий (ДТП).

Использование ремней безопасности обязательно!

Ремни безопасности предназначены для индивидуального пользования водителями и взрослыми пассажирами ростом не ниже 144 см и массой не менее 36 кг.

Все автомобили оборудованы ремнями безопасности (рис. 3.5) для передних сидений, а на автомобилях УАЗ-390994, УАЗ-390944 ремни безопасности установлены также и для заднего трехместного сиденья. Ремни передних сидений - диагонально-поясные с втягивающим устройством, боковые ремни задних сидений - диагонально-поясные, средний - поясной с ручной регулировкой длины. Чтобы пристегнуть ремень, возьмите язычок 1 ремня и, не перекручивая лямок, вставьте его в замок 2 до щелчка. Для отстеги́вания ремня нажмите на кнопку 3 (см. рис. 3.5 "а").

Регулируйте длину боковых диагонально-поясных и среднего поясного ремня заднего сиденья так, чтобы между грудью и диагональной частью лямки свободно проходила ладонь руки в вертикальном положении, поясная часть лямки плотно прилегала к бедрам (но не находилась на животе). Для удлинения лямки поверните регулятор 4 (см. рис. 3.5 "б") одной рукой, а другой вытяните внутреннюю ветвь лямки до требуемой длины.

Содержите ляжки и пряжки ремня в чистоте. В случае их загрязнения очищайте их мягким мыльным раствором, не содержащим щелочи.

Предохраняйте ляжки от трения об острые кромки.

Рекомендуется оберегать от воздействия прямых солнечных лучей.

С целью очистки пряжек от пыли не реже одного раза в год продувайте их сжатым воздухом.

Запрещается:

-перекручивание ляжки, ее складывание по длине, а также чрезмерная слабина;

-разглаживание ляжки утюгом;

-пристегивание ремнем ребенка, сидящего на коленях пассажира;

-внесение потребителем каких-либо изменений в конструкцию ремня.



Рис. 3.5. Ремни безопасности:

1 -язычок; 2 -замок; 3 -кнопка замка; 4 -регулятор поясного ремня

Ремни подлежат обязательной замене, если имеют потертости или повреждения и если подверглись критической нагрузке в результате (ДТП).

Замена ремней безопасности должна производиться только на фирменных СТО ОАО “УАЗ” (адреса СТО приведены в сервисной книжке).

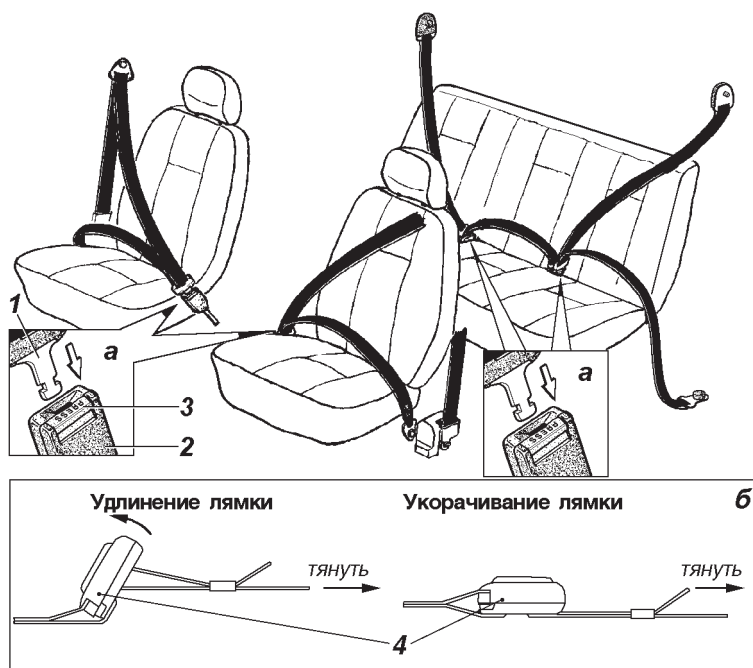
При нарушении правил эксплуатации или несанкционированной замене ремней безопасности ОАО “УАЗ” снимает с себя ответственность за возможные травмы, например, в случае ДТП или другой ущерб.

Вентиляция кузова (кабины)

Для вентиляции кабины водителя следует использовать вентиляционный люк в средней части передка, крышку люка и заслонки в патрубках распределителя отопителя, а также поворотные форточки и опускаемые стекла дверей кабины. Для более эффективной вентиляции можно пользоваться вентилятором отопителя, но при этом должен быть закрыт запорный краник на головке блока цилиндров двигателя.

В санитарное и пассажирское помещение кузова свежий воздух поступает через поворотные форточки в боковых окнах, а также через кожух отопителя при включенном вентиляторе и отключенном радиаторе.

В грузовом помещении кузова действует вытяжная вентиляция через жалюзи в передней и задней частях боковин кузова.

Отопление кузова (кабины)

Для отопления кабины водителя и обдува ветрового стекла имеется радиатор-отопитель¹³ (рис.3.6).

Для отопления санитарного и пассажирского помещения кузова имеется радиатор-отопитель 2.

Для работы отопителей необходимо открыть кран 1.

Включение и выключение электродвигателей вентиляторов отопителей осуществляется выключателями 5 и 6 (см. рис. 3.2).

Интенсивность потока воздуха, проходящего через радиатор кабины, может регулироваться изменением положения крышки вентиляционного люка передка с помощью рукоятки 25 (см. рис. 3.1) привода крышки люка

вентиляции и отопления.

Для нормальной работы отопителя необходима температура охлаждающей жидкости в системе охлаждения двигателя не менее 80 °С.

При низких температурах окружающего воздуха применяйте утеплитель передка кабины, приложенный к автомобилю. Утеплитель устанавливается на облицовке радиатора с помощью винтов.

Следите за температурой охлаждающей жидкости в системе охлаждения двигателя, регулируя ее закрытием-открытием клапана утеплителя.



Рис. 3.6. Схема системы охлаждения двигателя и отопления кузова:
1 -кран отопителей; 2 -радиатор отопителя салона; 3 -головка блока цилиндров; 4 -прокладка; 5 -межцилиндровые каналы для прохода охлаждающей жидкости; 6 -двухклапанный термостат; 7 -датчик указателя температуры охлаждающей жидкости; 8 -подводящий шланг радиатора; 9 -заливная горловина; 10 -датчик температуры охлаждающей жидкости; 11 -пробка; 12 -расширительный бачок; 13 -радиатор отопителя кабины; 14 -отметка "min"; 15 -сливной краник системы отопления; 16 -корпус термостата; 17 -насос; 18 -крыльчатка; 19 -соединительный патрубок; 20 -вентилятор; 21 -радиатор; 22 -сливная пробка радиатора; 23 -отводящий шланг радиатора; 24 -блок цилиндров; 25 -сливной кран блока цилиндров

При сливе жидкости из системы охлаждения двигателя необходимо также **сливать жидкость из системы отопления** через краник 15 (см. рис. 3.6). Доступ к кранику спереди снизу автомобиля.

Санитарное оборудование автомобиля УАЗ-396294

В санитарном помещении кузова предусмотрена возможность размещения следующего санитарного оборудования:

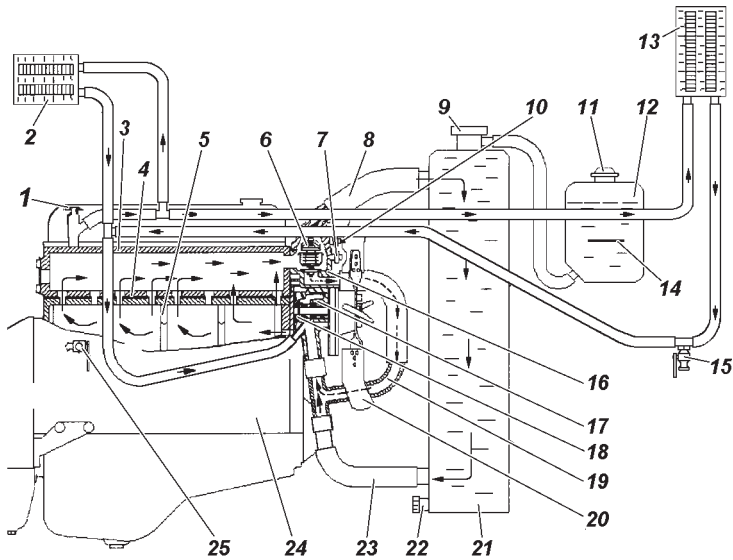
Носилки унифицированные	4
Сумка санитара	1
Сумка с кислородным ингалятором КИ-3М	1
Сумка с поильником	1
Бачок для питьевой воды	1

На боковинах санитарного помещения для установки и крепления унифицированных носилок имеются по четыре откидных кронштейна, на потолке - держатели для крепления подвесных ремней.

Для перевозки больных, способных передвигаться, в кузове установлены три откидных двухместных сиденья: два - на левой боковине и одно - на правой, а на потолке, против каждого сиденья, - гибкие поручни.

Сопровождающий размещается на откидном сиденье, установленном на перегородке. На этой же перегородке закреплены крючки для подвески санитарной сумки с кислородным ингалятором и поильником.

Для облегчения установки носилок на полу установлены направляющие, позволяющие, передвигать носилки вдоль кузова.

Перевозка больных

Кузов автомобиля УАЗ-396294 и его оборудование позволяют перевозить от 6 до 8 человек (не считая водителя) при следующих размещениях:

первое размещение

На откидном сиденье	1 чел.
В кабине водителя	1 чел.
На носилках	4 чел.

второе размещение

На носилках по левому борту	2 чел.
На откидных сиденьях	3 чел.
В кабине водителя	1 чел.

третье размещение

На носилках по правому борту	2 чел.
На откидных сиденьях	5 чел.
В кабине водителя	1 чел.

четвертое размещение (без носилок)

На откидных сиденьях	7 чел.
В кабине водителя	1 чел.

Перед выездом подготовьте автомобиль к приему больных.

Перед приемом тщательно проверьте надежность узлов подвески носилок, места крепления кронштейнов к боковинам, открытие и закрытие их, состояние швов подвесных ремней и наличие шлевок, места крепления держателей и скоб для ремней на потолке.

После проверки оборудования и санитарного имущества развесьте подвесные ремни (рис. 3.7).

При перевозке больных, размещенных на сиденьях, снимите все носилки и откиньте боковые сиденья. Носилки попарно в сложенном виде стяните ремнями, уложите вдоль санитарного помещения кузова под откинутыми сиденьями.

Затем проверьте надежность откидных сидений, гибких поручней и подножек двери задка.

Подвеска носилок

Подвеску носилок с больными в кузове производите таким образом, чтобы в первую очередь укреплялись носилки верхнего яруса, а потом устанавливались носилки нижнего яруса.

Рукоятку одного бруса носилок устанавливайте на откидных кронштейнах, а другого - подвешивайте на петлях ремней, свободно свисающих с потолка, затем закройте кронштейн и затяните петли ремней с помощью прижимной рамки (рис. 3.8). Задние ремни имеют этикетки.

При перевозке больных соблюдайте осторожность, плавно трогайтесь с места и избегайте резких торможений.



Рис. 3.7. Установка подвешенного ремня



Рис. 3.8. Закрепление рукояток носилок прижимной рамкой

Стеклоочиститель и смыватель

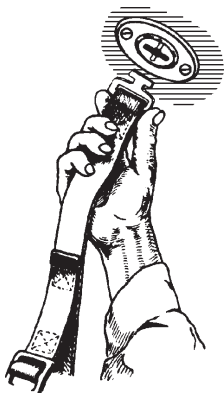
Стеклоочиститель - электрический, двухскоростной.

Для удобства очистки ветрового стекла ручные рычаги со щетками фиксируются в откинутом положении.

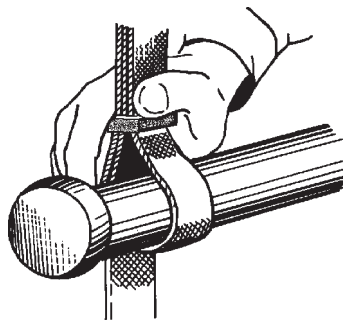
Для повышения срока службы стеклоочистителя и его щеток не рекомендуется работа щеток по сухому стеклу и не допускается попадание топлива и масла на резину щеток.

После 18-24 месяцев эксплуатации, а также по мере необходимости заменяйте щетки или резиноленты щеток.

Смыватель - электрический, предназначен для ускорения очистки ветрового стекла.

Съемный бачок заполняйте чистой водой (летом) или специальной незамерзающей жидкостью (зимой). Бачок установлен под панелью приборов с правой стороны.

Направление струи воды регулируйте, изменяя положение шариков жиклера при помощи иголки, вставленной в канал (подающее отверстие) шариков. При засорении жиклера снимите его, вынув скобу и отсоединив трубку, продуйте воздухом.

Во избежание выхода из строя насоса смывателя следите за уровнем жидкости в бачке, не допуская его снижение ниже 20 мм над плоскостью дна.

Не держите смыватель включенным более 10 с.